

センターテーブルオーバル／センターテーブルスクエア

組立手順書

この「組立手順書」をよくお読みいただき、内容を充分にご理解いただいたうえで、正しく安全に組立ててくださいますようお願い申し上げます。

必ずお守りください

この組立取扱説明書では、お使いになる人や他の人への危害、財産への損害を未然に防止するため、必ずお守りいただくことを次のように説明しています。

警告表示の見方

表示内容を無視して誤った使い方をしたときに生じる危害や損害の程度を次の表示で区分し説明しています。

警告 この表示の欄は「死亡または重傷などを負う可能性が想定される」内容です。

注意 この表示の欄は「傷害を負う可能性または物的損害が発生する可能性が想定される」内容です。

お守りいただく内容の種類を次の絵表示で区分し、説明しています。

 この絵表示は、してはいけない「禁止」内容です。

 この絵表示は、必ず実行していただく「強制」内容です。





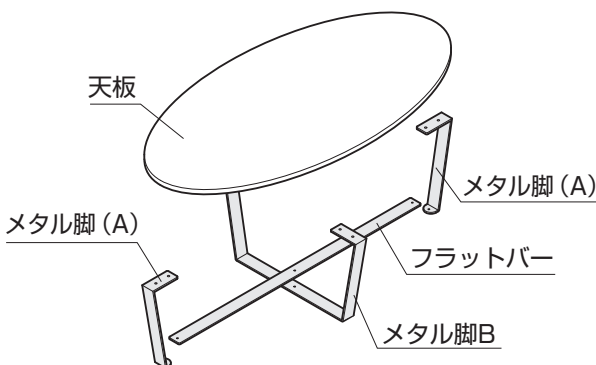

 この絵表示は、気をつけていただく「注意」内容です。

センターテーブルオーバルの場合

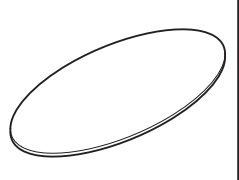
各部の名称

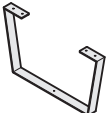
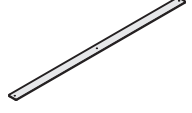

部品明細

 天板 1枚	 金属脚 (A) 2本	 金属脚 (B) 1本	 フラットバー 1本
 低頭ビスM6×10 3本 (+2)	 トラスタッピンネジ(A) M4×16 8本 (+2)	 フェルト (床面傷防止材) 5個 (+3)	 六角レンチ 1本

★ <要保管> 取扱説明書

※ [] 内は予備数

組み立て

1. 金属脚の組立て

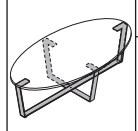

- ① フラットバーに金属脚Aを低頭ビスで取付ける。
- ② 金属脚を低頭ビスで取付ける。

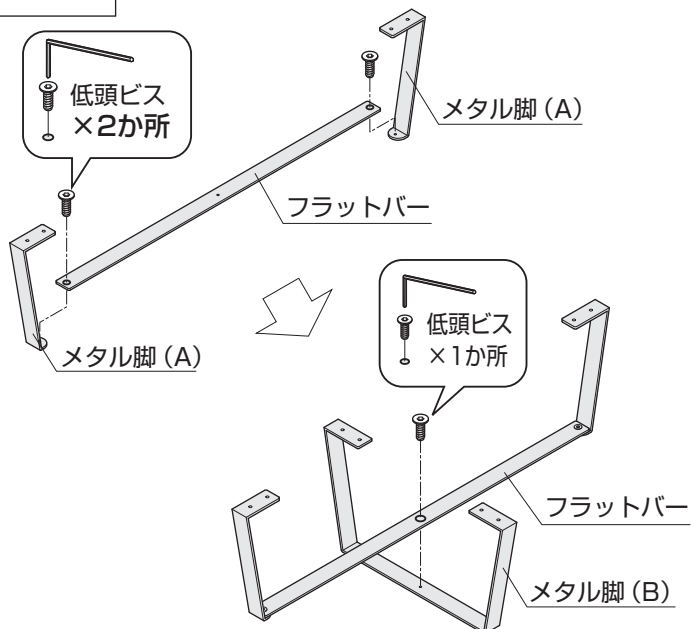

2. 天板の取付け【完成】

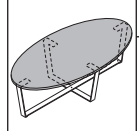

- ① 天板に金属脚をトラスタッピンネジで取付ける。
- ② フェルトを貼り付ける。

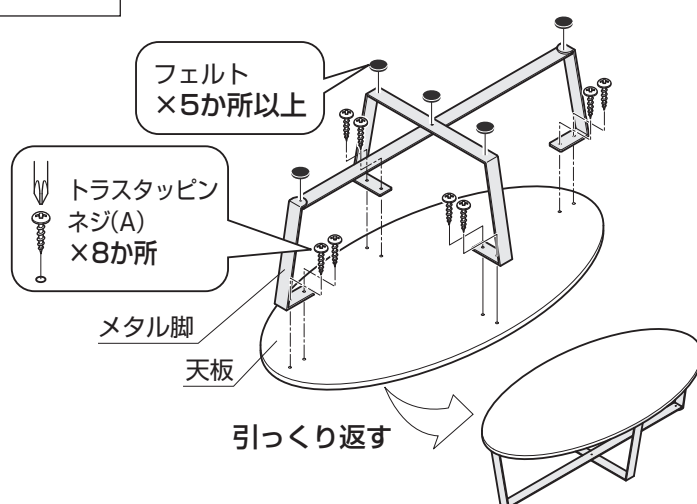

- ・ネジは手回しドライバーで締めてください。
- ・金属脚を取付け後ぐらつきが無いか確認してください。

センターテーブルスクエアの場合

各部の名称

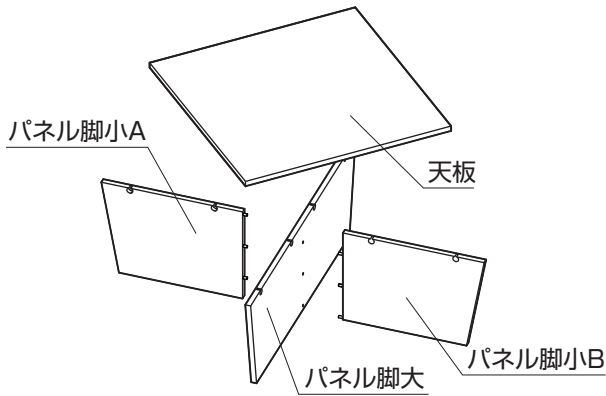

部品明細

天板 1台	パネル脚小 (A/B) 各1枚	パネル脚大 1枚
引き寄せボルト 8本 [+2]	フェルト (床面傷防止材) 5個 [+4]	カバーキャップ 8個 [+2]
		接着剤 1本

★ <要保管>取扱説明書

※ () 内は予備数

組み立て

1. 引き寄せボルトの取付け

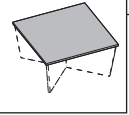

① ● の箇所に引き寄せボルトを取付ける。

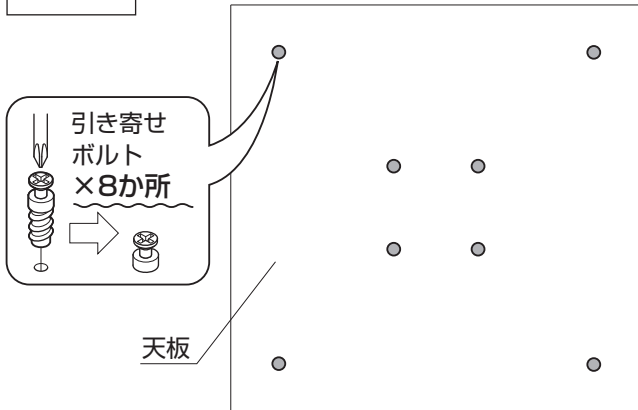

❗ ボルトは手回しドライバーで締めてください。

2. パネル脚の組立て

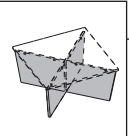

① パネル脚大のダボ穴に接着剤を流し込み、パネル脚小を差し込む。

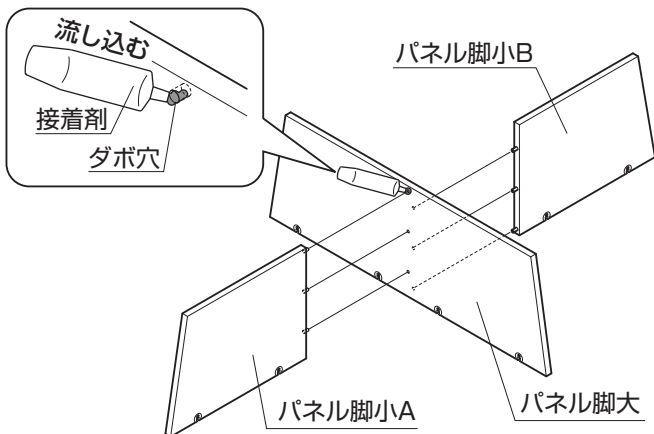

❗ 接着剤のはみ出しが無い様に注意してください。はみ出した場合はきれいなウエスで拭き取ってください。

3. 天板の取付け【完成】

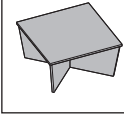

①天板にパネル脚を取付ける。
②カバーキャップを取付ける。

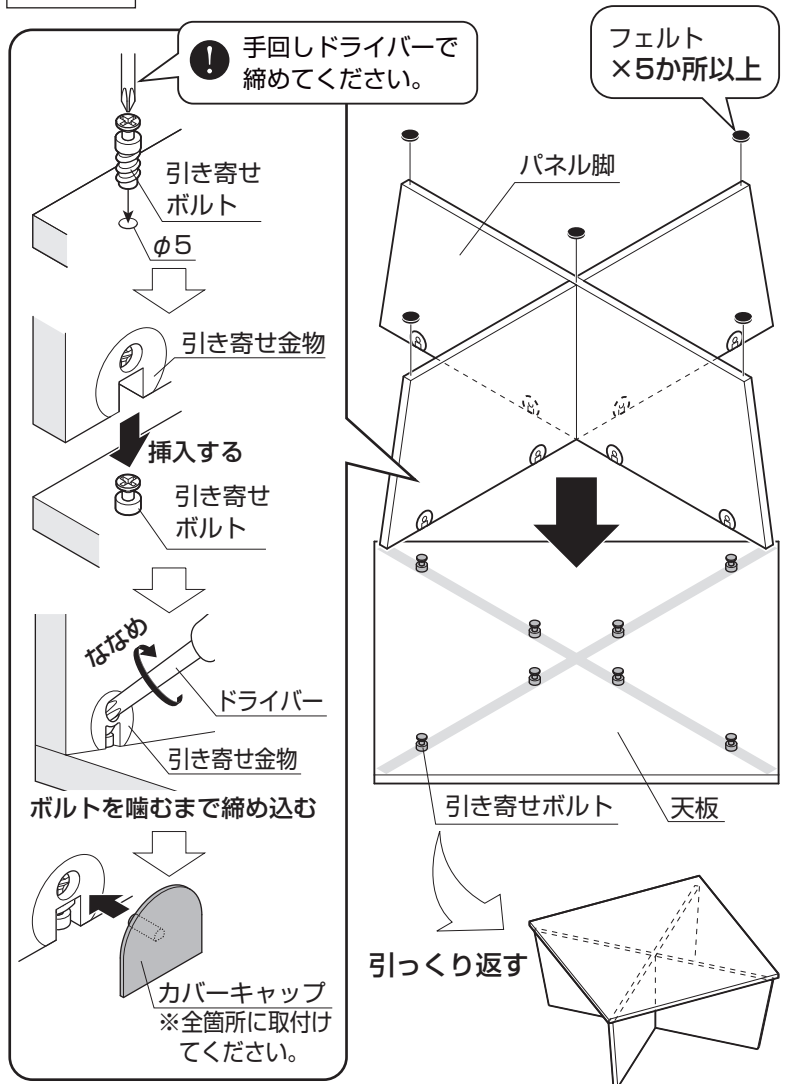

⚠ 注意

❗ 引き寄せ金物を確実に締め込んでください。

ボルトを噛むまで締め込む

